

CONSIGNES DE SÉCURITÉ IMPORTANTES

Article n° 10005534
Novembre 2022

LIRE AVANT D'INSTALLER OU D'UTILISER LES TAPIS PROTECTEURS MINIMIZER

Kenworth T270, T370 – 2006-2023 T300 – 2002-2006

*Il doit y avoir la garniture en plastique autour de la colonne de direction.

- 10002547 – Boîte de vitesses automatique avec boîte de rangement sous le siège du passager. (Option de ligne de découpage de caisson de batterie.)
- 10002549 – Boîte de vitesses automatique avec banquette de passagers. (Option de ligne de découpage de siège de passager à suspension pneumatique.)
- 10002551 – Boîte de vitesses manuelle avec boîte de rangement sous le siège du passager (Option de ligne de découpage de caisson de batterie.)
- 10002470 – Boîte de vitesses manuelle avec banquette de passagers. (Option de ligne de découpage de siège de passager à suspension pneumatique.)

Kenworth T600, T800, W900 – 2002-2006

*Il doit y avoir la garniture en plastique autour de la colonne de direction.

**Les modèles 2006 doivent avoir la pédale d'accélérateur montée au plancher.

- 10002471 – Boîte de vitesses automatique avec boîte de rangement sous le siège du passager (option de ligne de découpage de caisson de batterie).
- 10002472 – Boîte de vitesses automatique avec banquette de passagers (option de ligne de découpage de siège de passager à suspension pneumatique)
- 10002473 – Boîte de vitesses manuelle avec boîte de rangement sous le siège du passager (option de ligne de découpage de caisson de batterie).
- 10002475 – Boîte de vitesses manuelle avec banquette de passagers (option de ligne de découpage de siège de passager à suspension pneumatique).

*Voir la Figure 9 pour la colonne de direction. Les trousse de tapis protecteurs ne conviennent pas aux camions équipés de la colonne de direction en tube d'acier.

**L'année 2006 a fait l'objet d'un changement en milieu d'année. Ces trousse de tapis protecteurs conviennent uniquement aux camions dont la pédale d'accélérateur est montée au plancher.

CONSIGNES DE SÉCURITÉ RELATIVES À L'INSTALLATION:

- Utiliser uniquement avec la marque, le modèle et l'année du véhicule spécifié.
- Ne pas installer par-dessus d'autres tapis protecteurs.
- Installer chaque tapis protecteur avec le logo Minimizer orienté vers le haut.
- N'utiliser chaque tapis protecteur qu'à l'emplacement prévu dans le véhicule.
- Installer et utiliser un crochet de retenue pour le tapis protecteur côté conducteur.
- Veiller à ce que les tapis protecteurs soient correctement adaptés à l'espace de plancher de votre véhicule.
- Ne pas placer de tapis protecteurs par-dessus les tapis protecteurs Minimizer.
- Suivre attentivement les directives d'installation des tapis protecteurs Minimizer figurant dans les pages suivantes.

CONSIGNES DE SÉCURITÉ RELATIVES AU FONCTIONNEMENT DU VÉHICULE:

- Avant de démarrer ou d'utiliser le véhicule, vérifier que les tapis protecteurs Minimizer sont correctement installés, que le tapis côté conducteur est fixé par un crochet de retenue et que le tapis côté conducteur n'interfère pas avec la pédale d'accélérateur, de frein ou d'embrayage.
- S'assurer qu'il n'y a pas d'objets lâches dans le véhicule qui pourraient éventuellement nuire au fonctionnement de la pédale d'accélérateur, de frein ou d'embrayage.
- Si votre tapis protecteur Minimizer se détache, arrêter le véhicule au prochain endroit sûr. Réinstaller le tapis protecteur correctement et solidement. Si cela n'est pas possible, retirer le tapis protecteur et le placer à un endroit où il ne gênera pas le fonctionnement en toute sécurité du véhicule.
- Informer tous les conducteurs de ces avertissements avant de les autoriser à conduire un véhicule équipé de tapis protecteurs Minimizer.

GARANTIE:

Les tapis protecteurs Minimizer sont couverts par une garantie à vie du fabricant et sont garantis contre les défauts dus à des matériaux défectueux et/ou à des variations de production involontaires. Cette garantie s'étend uniquement à l'acheteur original et exclut les dommages causés par une utilisation ou des conditions anormales, y compris, mais sans s'y limiter, des conditions abrasives extrêmes et/ou une exposition excessive à des produits chimiques tels que l'eau de javel, l'essence et d'autres carburants.

Avertissement : Les tapis protecteurs moulés sur mesure Minimizer ne sont pas des produits Kenworth, et KENWORTH est une marque déposée au niveau fédéral de PACCAR, Inc.

Pour toute question concernant les présentes directives ou l'installation correcte des tapis protecteurs Minimizer, contacter Minimizer au 1-800-248-3855.

SPÉCIFICATIONS DES TAPIS PROTECTEURS – KENWORTH :

Figure 1 – Trousse de tapis protecteurs 10002547



- La trousse 10002547 montrée à la Figure 1 est compatible avec les camions Kenworth T270 et T370 2006 à 2021 et les camions Kenworth T300 2002 à 2006 équipés d'une boîte de vitesses automatique et d'une boîte de rangement sous le siège du passager ou d'un caisson de batterie sous le siège du passager.

Figure 2 – Trousse de tapis protecteurs 10002549



- La trousse 10002549 montrée à la Figure 2 est compatible avec les camions Kenworth T270 et T370 2006 à 2021 et les camions Kenworth T300 2002 à 2006 équipés d'une boîte de vitesses automatique et d'une banquette de passagers ou d'un siège de passager à suspension pneumatique.

Figure 3 – Trousse de tapis protecteurs 10002551



- La trousse 10002551 montrée à la Figure 3 est compatible avec les camions Kenworth T270 et T370 2006 à 2021 et les camions Kenworth T300 2002 à 2006 équipés d'une boîte de vitesses manuelle et d'une boîte de rangement sous le siège du passager ou d'un caisson de batterie sous le siège du passager.

Figure 4 – Trousse de tapis protecteurs 10002470



- La trousse 10002470 montrée à la Figure 4 est compatible avec les camions Kenworth T270 et T370 2006 à 2021 et les camions Kenworth

T300 2002 à 2006 équipés d'une boîte de vitesses manuelle et d'une banquette de passagers ou d'un siège de passager à suspension pneumatique.

Figure 5 – Trousse de tapis protecteurs 10002471



- La trousse 10002471 montrée à la Figure 5 est compatible avec les camions Kenworth T600, T800 et W900 2002 à 2006 équipés d'une boîte de vitesses automatique et d'une boîte de rangement sous le siège du passager ou d'un caisson de batterie sous le siège du passager*.

Figure 6 – Trousse de tapis protecteurs 10002472



- La trousse 10002472 montrée à la Figure 6 est compatible avec les camions Kenworth T600, T800 et W900 2002 à 2006 équipés d'une boîte de vitesses automatique et d'une banquette de passagers ou d'un siège de passager à suspension pneumatique*.

Figure 7 – Trousse de tapis protecteurs 10002473



- La trousse 10002473 montrée à la Figure 7 est compatible avec les camions Kenworth T600, T800 et W900 2002 à 2006 équipés d'une boîte de vitesses manuelle et d'une boîte de rangement sous le siège du passager ou d'un caisson de batterie sous le siège du passager*.

Figure 8 – Trousse de tapis protecteurs 10002475



- La trousse 10002475 montrée à la Figure 8 est compatible avec les camions Kenworth T600, T800 et W900 2002 à 2006 équipés d'une boîte de vitesses manuelle et d'une banquette de passagers ou d'un siège de passager à suspension pneumatique*.

*Il doit y avoir une garniture en plastique autour de la colonne de direction, comme montré à la Figure 9.

Figure 9 – Ajustement à la colonne de direction



DIRECTIVES D'INSTALLATION :

1. Retirer tout autre tapis protecteur du véhicule avant d'installer les tapis protecteurs Minimizer.
2. Installer les tapis protecteurs Minimizer avec le logo Minimizer orienté vers le haut (visible).
3. Chaque tapis protecteur Minimizer est profilé pour convenir à un endroit particulier du véhicule et ne peut être utilisé en toute sécurité qu'à cet endroit.
4. La trousse de tapis protecteurs Minimizer comprend un tapis côté conducteur et un tapis côté passager.
5. Faire une vérification de l'ajustement du tapis protecteur côté conducteur. Le tapis doit être poussé à fond vers l'avant afin que la lèvre avant soit en contact avec le panneau de finition de la section de jonction et la cloison pare-feu.
6. Un découpage à la main peut être requis pour les différents emplacements de siège du conducteur. Voir les Figures 10 et 11 pour le schéma de découpage du tapis côté conducteur.

Figure 10 – Schéma de découpage du tapis côté conducteur pour les camions T270, T300 et T370

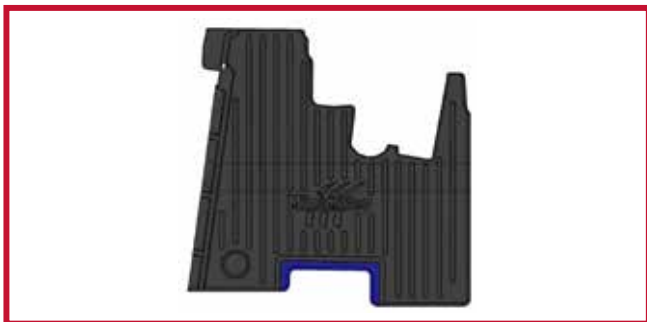
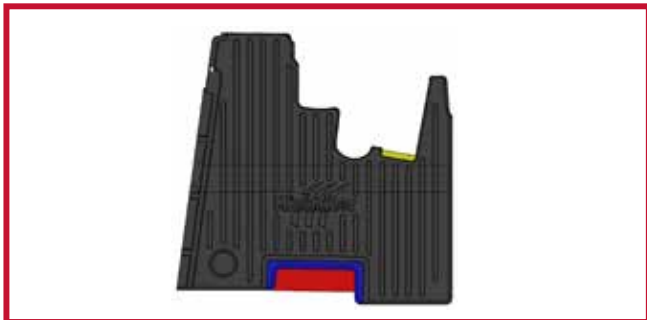

Figure 11 – Schéma de découpage du tapis côté conducteur pour les camions T600, T800 et W900



- Pour les sièges Minimizer, utiliser un couteau à lame rétractable bien aiguisée pour retirer la zone ombrée bleue montrée à la Figure 10 et les zones ombrées bleue et rouge montrées à la Figure 11.
- La zone ombrée jaune à la Figure 11 peut être découpée à la main pour convenir à l'emplacement de la pédale d'accélérateur de camion des modèles T600, T800 et W900, le cas échéant.
- La zone ombrée rouge à la Figure 11 peut être découpée à la main pour convenir aux différents emplacements de sièges de camion des modèles T600, T800 et W900, le cas échéant.

7. Faire une vérification de l'ajustement du tapis protecteur côté passager. Le tapis doit être poussé à fond vers l'avant afin que la lèvre avant soit en contact avec le panneau de finition de la section de jonction et la cloison pare-feu.

8. Un découpage à la main peut être requis pour les différents types de sièges de passager. Voir les Figures 12 et 13 pour le schéma de découpage du tapis côté passager.

Figure 12 – Schéma de découpage du tapis côté passager pour les trousse 10002547, 10002551, 10002471 et 10002473

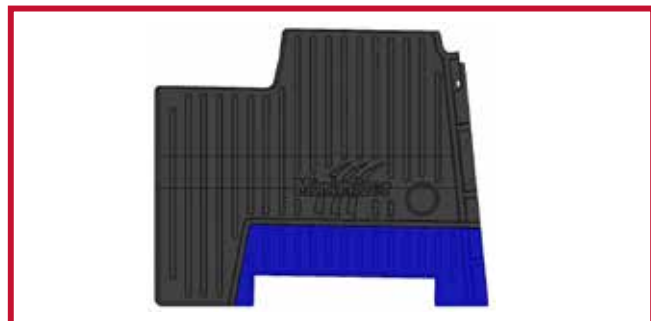
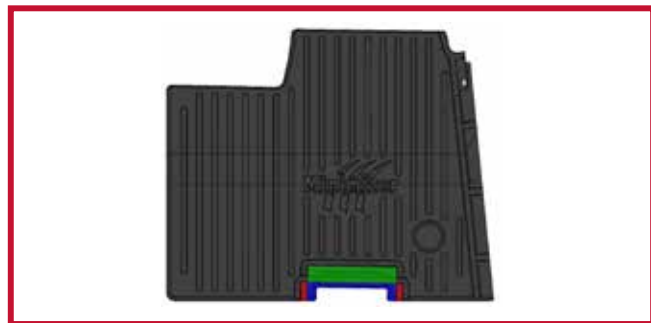

Figure 13 – Schéma de découpage du tapis côté passager pour les trousse 10002549, 10002470, 10002472 et 10002475



- Pour les sièges avec caisson de batterie, utiliser un couteau à lame rétractable bien aiguisée pour retirer la zone ombrée bleue montrée à la Figure 12.
 - Pour les sièges Minimizer, utiliser un couteau à lame rétractable bien aiguisée pour retirer les zones ombrées bleue et verte montrées à la Figure 13.
 - Pour les sièges à suspension pneumatique, utiliser un couteau à lame rétractable bien aiguisée pour retirer les zones ombrées bleue et rouge montrées à la Figure 13.
9. Installer le tapis côté conducteur, le tapis côté passager et les crochets de retenue pour prévenir tout mouvement des tapis.

Étapes d'installation des crochets de retenue :

A) À utiliser avec les vis de garniture de portière.

- Utiliser un tournevis Phillips n° 3 pour retirer la vis avant de la garniture de portière, comme montré à la Figure 14.

Figure 14 – Emplacement des vis côté conducteur/passager



Côté conducteur

Côté passager

- Localiser les crochets de retenue fournis dans la trousse de tapis protecteurs. Insérer la vis dans le trou du crochet de retenue, puis remettre en place la vis dans la garniture. Serrer la vis avec le crochet orienté vers la cloison pare-feu du côté conducteur et vers l'arrière du camion du côté passager, comme montré à la Figure 15.

Figure 15 – Orientation des crochets de retenue



Côté conducteur

Côté passager

- Terminer l'installation des tapis protecteurs, puis engager le crochet de retenue. Les tapis doivent être poussés à fond vers l'avant afin que la lèvres avant soit en contact avec le panneau de finition de la section de jonction et la cloison pare-feu.

B) À utiliser si la vis de garniture de portière n'est pas accessible.

- Localiser le crochet de retenue et l'Apprêt 94 fournis dans la trousse de tapis protecteurs.
- Lire les consignes de sécurité imprimées sur le tube de l'Apprêt 94.
- Localiser l'autre emplacement de crochet surélevé sur la lèvres extérieure du tapis protecteur, comme montré à la Figure 16, puis découper avec une mèche de 5/16 po et/ou un couteau à lame rétractable.

Figure 16 – Autre emplacement de trou de crochet de retenue



- Les crochets seront situés sur le panneau de finition de la section de jonction, comme montré à la Figure 17.

Figure 9 - Passenger Mat Trimming Diagram



Côté conducteur

Côté passager

- Activer le tube d'Apprêt 94 en écrasant le tube au niveau du point noir.
- Appliquer de l'Apprêt 94 sur le panneau de finition de la section de jonction où seront situés les crochets.
- Laisser sécher l'Apprêt 94 pendant 5 minutes.
- Insérer les crochets dans les tapis côté conducteur et côté passager, puis installer les tapis protecteurs. Les tapis doivent être poussés à fond vers l'avant afin que la lèvres avant soit en contact avec le panneau de finition de la section de jonction et la cloison pare-feu.
- Retirer la doublure en papier de l'adhésif du crochet, puis coller le crochet au panneau de finition de la section de jonction.
- Une fois le crochet en place, appliquer une pression ferme sur le crochet pendant 30 secondes pour assurer l'adhérence appropriée.

10. Confirmer que les crochets de retenue sont entièrement engagés dans les tapis protecteurs et que les crochets sont bien collés. Si les crochets de retenue ne fonctionnent pas correctement ou si les tapis ne peuvent pas être installés de manière sûre, ne pas utiliser de tapis protecteurs Minimizer. Mettre les tapis de côté dans un endroit sûr jusqu'à ce qu'ils puissent être correctement installés.

11. LE FAIT DE NE PAS INSTALLER CORRECTEMENT LE CROCHET DE RETENUE DU TAPIS PROTECTEUR CÔTÉ CONDUCTEUR PEUT PERMETTRE AU TAPIS DE SE DÉPLACER, CE QUI PEUT NUIRE AU BON FONCTIONNEMENT DES PÉDALES DU VÉHICULE, ET CELA PEUT ENTRAÎNER UNE PERTE DE CONTRÔLE DU VÉHICULE ET DES BLESSURES GRAVES, VOIRE MORTELLES.

12. Déplacer les pédales d'accélérateur, de frein et d'embrayage sur toute leur plage de mouvement pour vérifier qu'il n'y a pas d'interférence avec le tapis protecteur Minimizer.

13. Avant d'utiliser le véhicule, lire les Consignes de sécurité relatives au fonctionnement du véhicule.

14. LE FAIT DE NE PAS INSTALLER ET UTILISER CORRECTEMENT LES TAPIS PROTECTEURS MINIMIZER CONFORMÉMENT AUX DIRECTIVES CI-DESSUS PEUT NUIRE AU BON FONCTIONNEMENT DES PÉDALES DU VÉHICULE, CE QUI PEUT ENTRAÎNER UNE PERTE DE CONTRÔLE DU VÉHICULE ET DES BLESSURES GRAVES, VOIRE MORTELLES.

UNE DIVISION DE **HIGH BAR BRANDS, LLC**



2701 18th Street SW, Owatonna, MN 55060
1 800 248-3855 | Téléc. : 507-583-7540
www.highbarbrands.com