

CONSIGNES DE SÉCURITÉ IMPORTANTES

Article n° 10005544
Novembre 2022

LIRE AVANT D'INSTALLER OU D'UTILISER LES TAPIS PROTECTEURS MINIMIZER

La trousse de tapis protecteurs 10002792 est compatible avec les modèles de camions équipés d'un siège de passager à suspension pneumatique suivants :

- Volvo VNR 2018-2023
- Volvo VNL 2019-2023
- Volvo VHD 2019-2023
- Volvo VNX 2019-2023
- Volvo VAH 2019-2023

La trousse de tapis protecteurs 10002798 est compatible avec les modèles de camions équipés d'un siège de passager statique ou d'une banquette pour deux personnes suivants :

- Volvo VNR 2018-2023
- Volvo VNL 2019-2023
- Volvo VHD 2019-2023*
- Volvo VNX 2019-2023
- Volvo VAH 2019-2023

Remarques :

*Le tapis côté passager de la trousse 10002798 peut nécessiter un découpage à la main pour la base du siège lorsqu'il est utilisé dans la Volvo VHD.

- Le découpage à la main du tapis côté conducteur et/ou du tapis central est requis pour tout camion équipé d'une boîte de vitesses manuelle ou d'une boîte de vitesses automatique Allison RDS.
- Les trousse de tapis protecteurs sont compatibles avec les configurations de cabine intermédiaire et de cabine couchette.

CONSIGNES DE SÉCURITÉ RELATIVES À L'INSTALLATION:

- Utiliser uniquement avec la marque, le modèle et l'année du véhicule spécifié.
- Ne pas installer par-dessus d'autres tapis protecteurs.
- Installer chaque tapis protecteur avec le logo Minimizer orienté vers le haut.
- N'utiliser chaque tapis protecteur qu'à l'emplacement prévu dans le véhicule.
- Installer et utiliser un crochet de retenue pour le tapis protecteur côté conducteur.
- Veiller à ce que les tapis protecteurs soient correctement adaptés à l'espace de plancher de votre véhicule.
- Ne pas placer de tapis protecteurs par-dessus les tapis protecteurs Minimizer.
- Suivre attentivement les directives d'installation des tapis protecteurs Minimizer figurant dans les pages suivantes.

CONSIGNES DE SÉCURITÉ RELATIVES AU FONCTIONNEMENT DU VÉHICULE:

- Avant de démarrer ou d'utiliser le véhicule, vérifier que les tapis protecteurs Minimizer sont correctement installés, que le tapis côté conducteur est fixé par un crochet de retenue et que le tapis côté conducteur n'interfère pas avec la pédale d'accélérateur, de frein ou d'embrayage.
- S'assurer qu'il n'y a pas d'objets lâches dans le véhicule qui pourraient éventuellement nuire au fonctionnement de la pédale d'accélérateur, de frein ou d'embrayage.
- Si votre tapis protecteur Minimizer se détache, arrêter le véhicule au prochain endroit sûr. Réinstaller le tapis protecteur correctement et solidement. Si cela n'est pas possible, retirer le tapis protecteur et le placer à un endroit où il ne gênera pas le fonctionnement en toute sécurité du véhicule.
- Informer tous les conducteurs de ces avertissements avant de les autoriser à conduire un véhicule équipé de tapis protecteurs Minimizer.

GARANTIE:

Les tapis protecteurs Minimizer sont couverts par une garantie à vie du fabricant et sont garantis contre les défauts dus à des matériaux défectueux et/ou à des variations de production involontaires. Cette garantie s'étend uniquement à l'acheteur original et exclut les dommages causés par une utilisation ou des conditions anormales, y compris, mais sans s'y limiter, des conditions abrasives extrêmes et/ou une exposition excessive à des produits chimiques tels que l'eau de javel, l'essence et d'autres carburants.

Avertissement : Les tapis protecteurs moulés sur mesure Minimizer ne sont pas des produits Volvo et Mack, et VOLVO et MACK sont des marques déposées au niveau fédéral de Volvo Truck.

Pour toute question concernant les présentes directives ou l'installation correcte des tapis protecteurs Minimizer, contacter Minimizer au 1-800-248-3855.

Les tapis protecteurs Minimizer sont spécialement conçus pour certains véhicules et ne peuvent être utilisés en toute sécurité qu'avec ces véhicules. VÉRIFIER QUE LA MARQUE, LE MODÈLE ET L'ANNÉE DU VÉHICULE DANS LEQUEL LES TAPIS PROTECTEURS SONT INSTALLÉS CORRESPONDENT À CEUX INDICÉS À LA PAGE 1 COMME ÉTANT COMPATIBLES AVEC LES TAPIS PROTECTEURS MINIMIZER SÉLECTIONNÉS.

SPÉCIFICATIONS DE LA TROUSSE DE TAPIS PROTECTEURS

– VOLVO :

- Le contenu de la trousse de tapis protecteurs 10002792 est montré ci-dessous à la Figure 1.

Figure 1 – Trousse de tapis protecteurs 10002792



- Le contenu de la trousse de tapis protecteurs 10002798 est montré ci-dessous à la Figure 2.

Figure 2 – Trousse de tapis protecteurs 10002798



DIRECTIVES D'INSTALLATION

1. Retirer tout autre tapis protecteur du véhicule avant d'installer les tapis protecteurs Minimizer.
2. Installer les tapis protecteurs Minimizer avec le logo Minimizer orienté vers le haut (visible).
3. Chaque tapis protecteur Minimizer est profilé pour convenir à un endroit particulier du véhicule et ne peut être utilisé en toute sécurité qu'à cet endroit.

4. La trousse de tapis protecteurs Minimizer comprend un tapis côté conducteur, un tapis côté passager et un tapis central.

5. Faire une vérification de l'ajustement du tapis central entre les sièges du camion. Le découpage à la main du tapis côté conducteur et du tapis central peut être requis pour toute configuration de cabine avec une boîte de vitesses manuelle ou une boîte de vitesses automatique Allison RDS. Aucun découpage n'est requis pour les camions équipés d'une boîte de vitesses Volvo I-Shift. Des options de découpage sont également disponibles pour les tours de commande de prises de force ou de bennes des camions. Voir les zones ombrées des Figures 3 et 4 ainsi que le texte ci-dessous pour savoir où découper. Pour découper le matériau du tapis protecteur, utiliser un couteau à lame rétractable bien aiguisée. Utiliser les zones à nervures surélevées ombrées noires comme guides de couteau et préserver la nervure surélevée pour le confinement des liquides, lorsque cela est possible.

Figure 3 – Schéma de découpage du tapis côté conducteur

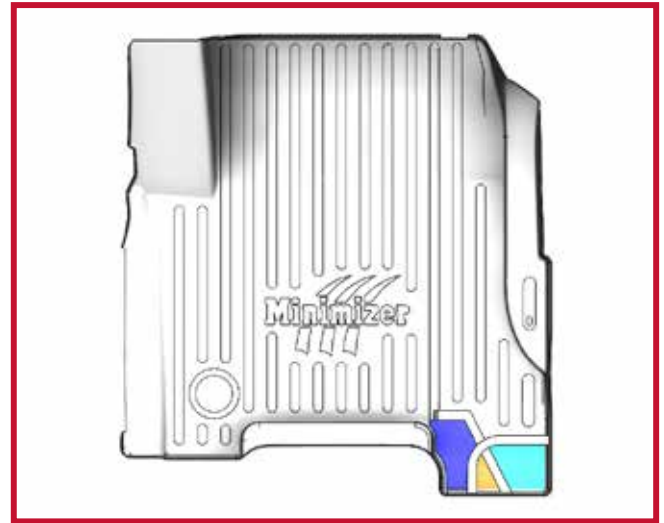
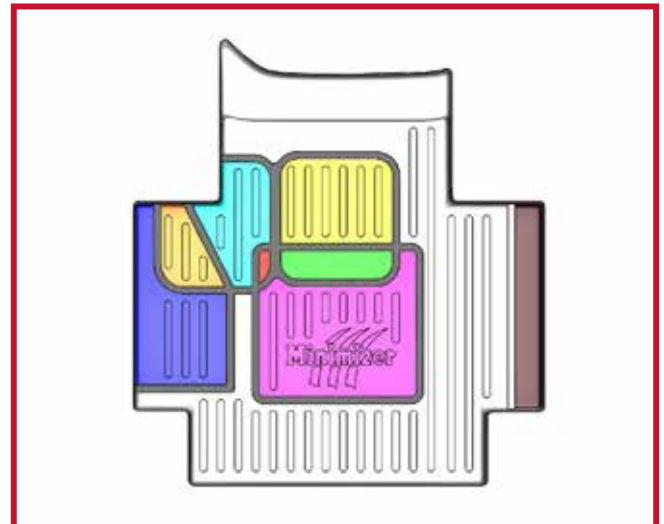

Figure 4 – Schéma de découpage du tapis central



- Découper les zones jaune clair et verte pour l'emplacement de levier de vitesse 1.
- Découper les zones bleu clair, rouge et orange pour l'emplacement de boîte de vitesses manuelle 2.
- Découper les zones bleu et orange pour la boîte de vitesses automatique Allison RDS.

- Découper les zones violette, verte et rouge pour les tours de commande de prises de force ou de bennes.

- Découper la zone marron pour une base de siège de passager statique et une banquette pour deux personnes.

6. Faire une vérification de l'ajustement du tapis côté conducteur dans le camion. Confirmer que le tapis est poussé à fond vers l'avant de manière à ce qu'il repose contre la cloison pare-feu.

7. À l'intérieur de l'emballage contenant les directives d'installation, localiser les deux crochets de retenue en plastique noir et le tube blanc d'Apprêt 94, comme montré à la Figure 5.

Figure 5 – Crochet de retenue et Apprêt 94



8. Insérer un crochet dans le trou situé au bord droit du tapis côté conducteur. Le crochet doit être placé à affleurement de la face inférieure du tapis côté conducteur.

9. Une fois le crochet en place, laisser le tapis côté conducteur reposer sur le plancher du camion avec le crochet reposant sur la moulure en plastique près du plancher.

10. Marquer l'emplacement approximatif où le crochet sera fixé à la moulure en plastique. Une fois l'emplacement localisé, retirer le tapis côté conducteur du camion.

11. Déballez le tube d'Apprêt 94 et lisez les consignes de sécurité imprimées sur le tube.

12. Activer le tube d'Apprêt 94 en écrasant le tube au niveau du point noir.

13. Nettoyer toute saleté ou tout débris de la moulure en plastique, puis appliquer de l'Apprêt 94 sur la zone de la moulure où le crochet sera collé.

14. Laisser sécher l'Apprêt 94 sur la moulure en plastique pendant cinq minutes.

15. Installer le tapis côté conducteur dans le camion avec le crochet inséré. Retirer ensuite la doublure en papier de l'adhésif du crochet.

16. Tout en tenant le cou du crochet, abaisser le tapis côté conducteur en place, puis coller le crochet à la moulure. Appliquer une pression ferme sur le crochet, comme montré à la Figure 6, pendant 30 secondes pour assurer une bonne adhérence à la moulure en plastique.

Figure 6 – Appliquer une pression sur le crochet



17. Pour une adhérence optimale, ne pas déranger le crochet pendant une période de 20 minutes après l'installation. La Figure 7 ci-dessous montre le tapis côté conducteur et le crochet correctement installés.

Figure 7 – Installation du crochet du tapis côté conducteur



18. Tirer le tapis côté conducteur vers l'arrière du camion pour confirmer que le crochet est entièrement engagé dans le tapis et que le crochet est collé à la moulure. Si le crochet ne fonctionne pas correctement ou si le tapis ne peut pas être installé de manière sûre, ne pas utiliser de tapis protecteur Minimizer du côté conducteur du véhicule.

19. LE FAIT DE NE PAS INSTALLER CORRECTEMENT LE CROCHET DU TAPIS PROTECTEUR CÔTÉ CONDUCTEUR PEUT PERMETTRE AU TAPIS PROTECTEUR DE SE DÉPLACER, CE QUI PEUT NUIRE AU BON FONCTIONNEMENT DES PÉDALES DU VÉHICULE, ET CELA PEUT ENTRAÎNER UNE PERTE DE CONTRÔLE DU VÉHICULE ET DES BLESSURES GRAVES, VOIRE MORTELLES.

20. Déplacer les pédales d'accélérateur, de frein et d'embrayage sur toute leur plage de mouvement pour vérifier qu'il n'y a pas d'interférence avec le tapis protecteur Minimizer.

21. Faire une vérification de l'ajustement du tapis protecteur côté passager dans le camion. Dans certaines applications, le bord arrière du tapis côté passager peut être trop long et du matériau devra être coupé à la main près de la base du siège pour assurer un ajustement adéquat. Le modèle le plus courant qui nécessite un découpage est le Volvo VHD équipé d'un siège de passager statique. La Figure 8 montre une zone ombrée rouge derrière la paroi arrière qui devra être découpée. Utiliser un couteau à lame rétractable bien aiguisée pour découper le long de la paroi verticale et enlever la surface horizontale ombrée rouge.

Figure 8 – Schéma de découpage du tapis côté passager



22. Installer le crochet de retenue du tapis côté passager, comme montré à la Figure 9. Répéter les étapes 9 à 16 ci-dessus pour fixer correctement le crochet à la moulure en plastique près du plancher du camion.

Figure 9 – Emplacement du crochet de retenue du tapis côté passager



23. Avant d'utiliser le véhicule, lire les Consignes de sécurité relatives au fonctionnement du véhicule.

24. LE FAIT DE NE PAS INSTALLER ET UTILISER CORRECTEMENT LES TAPIS PROTECTEURS MINIMIZER CONFORMÉMENT AUX DIRECTIVES CI-DESSUS PEUT NUIRE AU BON FONCTIONNEMENT DES PÉDALES DU VÉHICULE, CE QUI PEUT ENTRAÎNER UNE PERTE DE CONTRÔLE DU VÉHICULE ET DES BLESSURES GRAVES, VOIRE MORTELLES.

UNE DIVISION DE **HIGH BAR BRANDS, LLC**



**HIGH BAR
BRANDS**

2701 18th Street SW, Owatonna, MN 55060
1 800 248-3855 | Téléc. : 507-583-7540
www.highbarbrands.com