

CONSIGNES DE SÉCURITÉ IMPORTANTES

LIRE AVANT D'INSTALLER OU D'UTILISER LES TAPIS PROTECTEURS MINIMIZER

Article n° 10006125
Juillet 2022

LES TROUSSES DE TAPIS PROTECTEURS 10005579, 10005585, 10005591, 10005593, 10006167, 10006169 SONT COMPATIBLES AVEC LES CAMIONS DE FAMILLE PACCAR DE MODÈLES SUIVANTS :

- Kenworth T680 – 2013 à 2023 avec boîte de vitesses manuelle
- Kenworth T880 – 2014 à 2023 avec boîte de vitesses manuelle
- Peterbilt 579 – 2013 à 2023 avec boîte de vitesses manuelle
- Peterbilt 567 – 2014 à 2023 avec boîte de vitesses manuelle

LES TROUSSES DE TAPIS PROTECTEURS 10005580, 10005586, 10005588, 10005590, 10006164, 10006165 SONT COMPATIBLES AVEC LES CAMIONS DE FAMILLE PACCAR DE MODÈLES SUIVANTS :

- Kenworth T680 – 2013 à 2023 avec boîte de vitesses automatique
- Kenworth T880 – 2014 à 2023 avec boîte de vitesses automatique
- Kenworth W990 – 2019 à 2023 avec boîte de vitesses automatique
- Peterbilt 579 – 2013 à 2023 avec boîte de vitesses automatique
- Peterbilt 567 – 2014 à 2023 avec boîte de vitesses automatique

LES TROUSSES DE TAPIS PROTECTEURS 10005581, 10005587, 10005594, 10005596, 10006166, 10006168 SONT COMPATIBLES AVEC LES CAMIONS DE FAMILLE PACCAR DE MODÈLES SUIVANTS :

- Kenworth W990 – 2019 à 2023 avec boîte de vitesses manuelle

CONSIGNES DE SÉCURITÉ RELATIVES À L'INSTALLATION :

- Utiliser uniquement dans un véhicule de la marque, du modèle et de l'année spécifiés.
- Ne pas installer sur d'autres tapis protecteurs.
- Installer chaque tapis protecteur avec le logo Minimizer orienté vers le haut.
- N'utiliser chaque tapis protecteur qu'à l'emplacement prévu dans le véhicule.
- Installer et utiliser les crochets de retenue fournis
- Veiller à ce que les tapis protecteurs soient correctement adaptés à l'espace de plancher de votre véhicule.
- Ne pas placer de tapis protecteurs par-dessus les tapis protecteurs Minimizer.
- Suivre attentivement les directives d'installation des tapis protecteurs Minimizer figurant dans les pages qui suivent.

CONSIGNES DE SÉCURITÉ RELATIVES AU FONCTIONNEMENT DU VÉHICULE :

- Avant de démarrer ou d'utiliser le véhicule, vérifier que les tapis protecteurs Minimizer sont correctement installés, que les tapis sont fixés par des crochets de retenue et que le tapis côté conducteur n'interfère pas avec la pédale d'accélérateur, de frein ou d'embrayage.
- S'assurer qu'il n'y a pas dans le véhicule d'objet libre qui pourrait nuire au fonctionnement de la pédale d'accélérateur, de frein ou d'embrayage.
- Si votre tapis protecteur Minimizer se détache, arrêter le véhicule au prochain endroit sûr. Réinstaller le tapis protecteur correctement et solidement. Si ce n'est pas possible, retirer le tapis protecteur et le placer à un endroit où il ne gênera pas le fonctionnement sécuritaire du véhicule.
- Informer tous les conducteurs de ces avertissements avant de les autoriser à conduire un véhicule équipé de tapis protecteurs Minimizer.

Les tapis protecteurs Minimizer sont spécialement conçus pour certains véhicules et ne peuvent être utilisés en toute sécurité qu'avec ces véhicules.

VÉRIFIER QUE LA MARQUE, LE MODÈLE ET L'ANNÉE DU VÉHICULE DANS LEQUEL ON S'APPRÊTE À INSTALLER LES TAPIS PROTECTEURS SÉLECTIONNÉS SONT INDIQUÉS CI-DESSOUS COMME ÉTANT COMPATIBLES AVEC CES TAPIS.

Pour toute question concernant les présentes directives ou l'installation correcte des tapis protecteurs Minimizer, contacter Minimizer au 1 800 248-3855.

GARANTIE :

Les tapis protecteurs Minimizer sont couverts par une garantie à vie du fabricant et sont garantis contre les défauts dus à des matériaux défectueux et/ou à des variations de production involontaires. Cette garantie s'étend uniquement à l'acheteur original et exclut les dommages causés par une utilisation ou des conditions anormales, y compris, mais sans s'y limiter, des conditions abrasives extrêmes et/ou une exposition excessive à des produits chimiques tels que l'eau de javel, l'essence et d'autres carburants.

Les tapis protecteurs moulés sur mesure Minimizer ne sont pas des produits Peterbilt et Kenworth, et PETERBILT et KENWORTH sont des marques déposées au niveau fédéral de PACCAR, Inc.

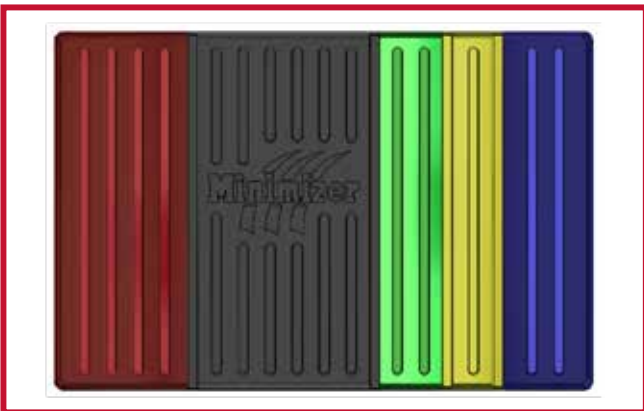
Directives d'installation :

1. Retirer tout autre tapis protecteur du véhicule avant d'installer les tapis protecteurs Minimizer.
2. Installer les tapis protecteurs Minimizer avec le logo Minimizer orienté vers le haut (visible).
3. Chaque tapis protecteur Minimizer est profilé pour convenir à un endroit particulier du véhicule et ne peut être utilisé en toute sécurité qu'à cet endroit.
4. La trousse de tapis protecteurs Minimizer comprend un tapis côté conducteur, un tapis côté passager et un tapis central.
5. Faire une vérification de l'ajustement du tapis central entre les sièges du camion. Si le camion est équipé d'un porte-bouteille isolante d'usine, comme montré à la Figure 1, un découpage sera requis. Si aucun porte-bouteille isolante n'est présent, installer le tapis central de manière à ce que le logo se lise de gauche à droite lorsqu'il est orienté vers l'avant dans la cabine. Si le camion est équipé d'un porte-bouteille isolante, suivre les directives de découpage ci-dessous et voir la Figure 2 pour un schéma des zones à découper. Utiliser un couteau à lame rétractable bien aiguisée pour découper le tapis central.

Figure 1 – Porte-bouteille isolante

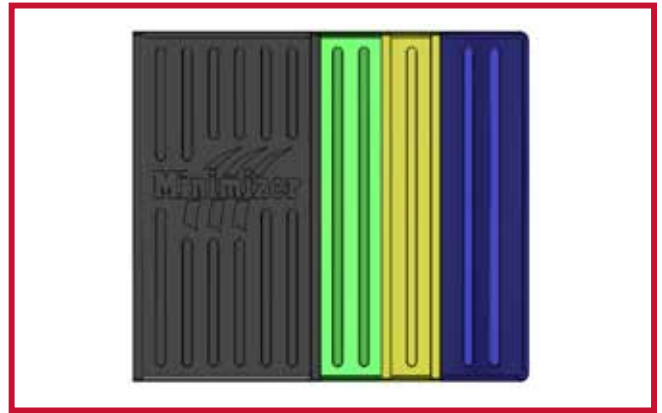


Figure 2 – Schéma de découpage du tapis central



- Pour les camions à cabine intermédiaire dont l'extincteur est monté entre le siège du conducteur et le siège du passager, découper la partie ombrée rouge du tapis central en préservant la nervure haute du côté gris pour le confinement des liquides. Voir la Figure 3 pour un exemple.

Figure 3 – Exemple de découpage



- Pour les camions équipés d'un siège du passager à base fixe constituée de tubes ou d'un compartiment de rangement, découper la partie bleue du tapis central en préservant la nervure haute du côté jaune pour le confinement des liquides. Voir la Figure 4 pour un exemple.

Figure 4 – Exemple de découpage



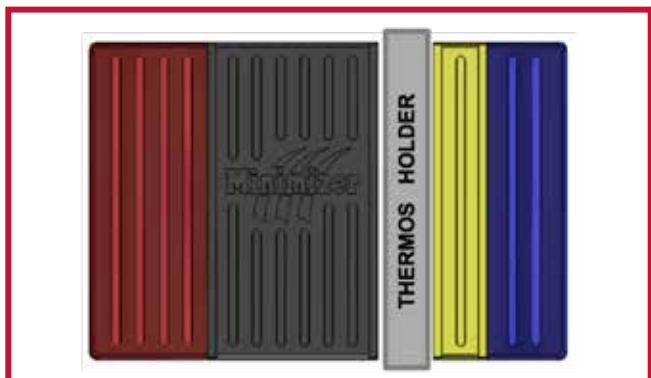
- Pour les camions équipés d'un siège du passager à base fixe constituée d'une boîte de batterie, découper la partie bleue du tapis central en préservant la nervure haute du côté vert pour le confinement des liquides. Voir la Figure 5 pour un exemple.

Figure 5 – Exemple de découpage



- Pour les camions équipés d'un porte-bouteille isolante installé en usine entre les deux sièges, découper les parties verte, jaune et bleue du tapis central en préservant la nervure haute du côté gris pour le confinement des liquides. **REMARQUE :** Après avoir séparé les parties verte, jaune et bleue des parties grise et rouge du tapis central, vous pouvez découper la partie verte du tapis en préservant la nervure haute du côté jaune. Les parties bleue et jaune peuvent ensuite être utilisées comme tapis étroit entre le porte-bouteille isolante et le siège du passager à suspension pneumatique. Voir la Figure 6 pour un exemple.

Figure 6 – Exemple de découpage



6. Faire une vérification de l'ajustement du tapis protecteur côté passager. Les différentes options de siège peuvent nécessiter le découpage du tapis protecteur. Voir les Figures 7 et 8 pour des schémas de découpage. Découper la partie jaune du tapis côté passager en préservant la nervure haute du côté gris pour le confinement des liquides.

Figure 7 – Schéma de découpage pour siège sur boîte de batterie.

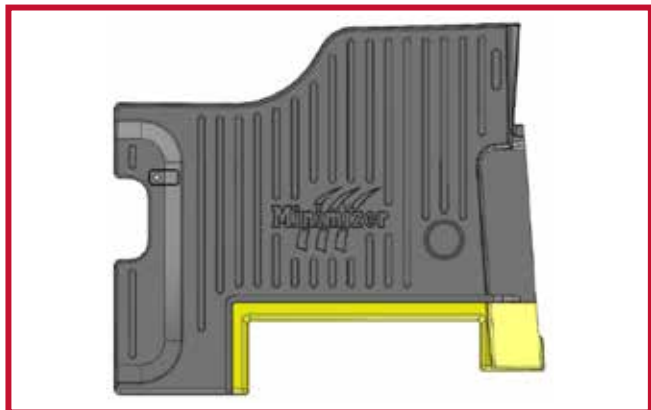
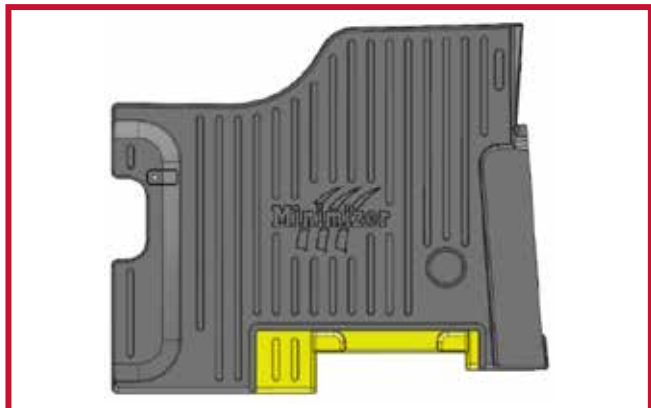


Figure 8 – Schéma de découpage pour siège fixe sur tubes.



7. Installer les tapis côtés conducteur et passager avec les crochets de retenue pour prévenir tout mouvement des tapis. Voir ci-dessous pour les étapes d'installation des crochets de retenue.

Installation des crochets de retenue dans un camion avec boîte manuelle :

- a. Utiliser un tournevis Phillips n° 3 pour retirer deux des vis de fixation du couvercle de boîte de vitesses en plastique moulé qui est fixé au plancher. Voir la Figure 9 pour l'identification des vis de fixation.
- b. Trouver les crochets de retenue fournis dans la trousse de tapis protecteurs. Insérer la vis de montage dans le trou du crochet de retenue, puis remettre en place la vis dans le couvercle de la boîte de vitesses. Serrer les vis à l'aide du tournevis Phillips n° 3. Orienter les crochets de manière à ce que leur pointe soit dirigée vers le levier de vitesses. La figure 10 ci-dessous montre l'orientation correcte du crochet pour le tapis côté conducteur.

Figure 9 – Emplacement du crochet de retenue.



Figure 10 – Installation du crochet de retenue.



- c. Terminer l'installation des tapis protecteurs, puis engager les crochets de retenue. Les tapis côtés conducteur et passager doivent être poussés à fond vers l'avant de manière à ce que leurs lèvres avant soit entièrement en contact avec les panneaux de finition inférieurs du tableau de bord, comme montré à la Figure 11.

Figure 11 – Position correcte du tapis protecteur.



Installation des crochets de retenue dans un camion avec boîte automatique :

- a. Trouver les crochets de retenue avec endos adhésif fournis dans la trousse de tapis protecteurs.
- b. Déballer le tube d'apprêt Primer 94 et lire les consignes de sécurité imprimées sur le tube.
- c. Mettre le tapis protecteur en place en s'assurant qu'il est poussé vers l'avant et qu'il est entièrement en contact avec les panneaux de finition du tableau de bord.
- d. Le crochet de retenue sera fixé au plancher de la cabine et au coin supérieur gauche du tapis côté conducteur ou au coin supérieur droit du tapis côté passager, comme montré dans les Figures 12 et 13.

Figure 12 – Emplacement du crochet de retenue côté conducteur.



Figure 13 – Emplacement du crochet de retenue côté passager.



- e. Retirer le tapis protecteur du camion.
 - f. Activer le tube d'apprêt Primer 94 en l'écrasant au niveau du point noir.
 - g. Appliquer de l'apprêt au plancher de la cabine à l'endroit où le crochet sera collé.
 - h. Laisser sécher l'apprêt Primer 94 sur le plancher du camion pendant cinq minutes.
 - i. Avec le crochet inséré dans le tapis protecteur, retirer le papier protecteur de l'adhésif du crochet.
 - j. Réinstaller le tapis protecteur dans le camion.
 - k. Après avoir mis en place le tapis protecteur et le crochet, appliquer une pression ferme sur le crochet pendant 30 secondes pour assurer une bonne adhérence au plancher.
- 8. LE FAIT DE NE PAS INSTALLER CORRECTEMENT LE CROCHET DE RETENUE DU TAPIS PROTECTEUR CÔTÉ CONDUCTEUR PEUT PERMETTRE AU TAPIS DE SE DÉPLACER, CE QUI PEUT NUIRE AU BON FONCTIONNEMENT DES PÉDALES DU VÉHICULE, ET CELA PEUT ENTRAÎNER UNE PERTE DE CONTRÔLE DU VÉHICULE ET DES BLESSURES GRAVES, VOIRE MORTELLES.**
9. Faire parcourir aux pédales d'accélérateur, de frein et d'embrayage toute leur plage de mouvement pour vérifier qu'il n'y a pas d'interférence avec le tapis protecteur Minimizer.
 10. Avant d'utiliser le véhicule, lire les Consignes de sécurité relatives au fonctionnement du véhicule se trouvant à la première page.
 - 11. LE FAIT DE NE PAS INSTALLER ET UTILISER CORRECTEMENT LES TAPIS PROTECTEURS MINIMIZER CONFORMÉMENT AUX DIRECTIVES CI-DESSUS PEUT NUIRE AU BON FONCTIONNEMENT DES PÉDALES DU VÉHICULE ET ENTRAÎNER UNE PERTE DE CONTRÔLE DU VÉHICULE ET DES BLESSURES GRAVES, VOIRE MORTELLES.**

UNE DIVISION DE **HIGH BAR BRANDS, LLC**



**HIGH BAR
BRANDS**

2701 18th Street SW, Owatonna, MN 55060
1 800 248-3855 | Téléc. : 507-583-7540
www.highbarbrands.com