

Instructions d'installation de la trousse de supports d'ailes pour essieu relevable directionnel 10001455



Document 10005944, révision B

Les supports sont compatibles avec les modèles :
Essieux relevables directionnels Hendrickson Composites
EXS13 avec freins à tambour.

(Conçu pour être utilisé avec les ailes MIN161200 et MIN221800.)

ÉTAPE 1 - IDENTIFICATION DES PIÈCES

- Étaler les pièces et les paquets avec le matériel inclus.
- Comparer les pièces et le matériel avec la trousse de supports 10001455 comme montré dans la **Figure 1**.

FIGURE 1

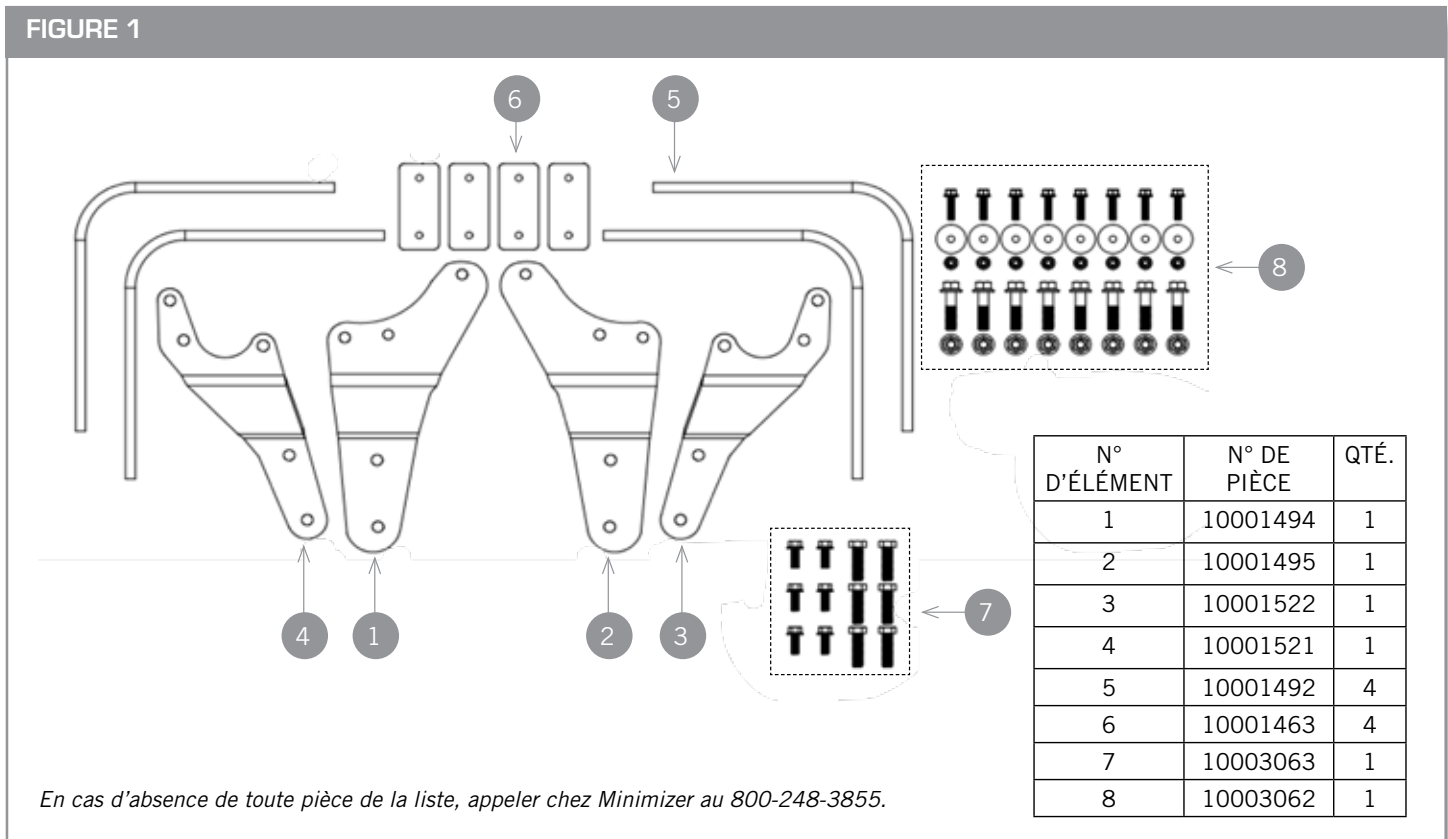

ÉTAPE 2 - FIXATION DES SUPPORTS AU CAMION

- En commençant du côté droit du camion, retirer le pare-poussière en tôle, s'il y en a un.
 - Les pare-poussière sont en option, donc ils ne sont pas inclus sur tous les essieux.
- Les trous de montage du pare-poussière seront utilisés pour fixer le support d'aile arrière.
- Utiliser trois boulons à bride 3/8 po-24 x 1 po pour fixer le support d'aile arrière (10001495) aux trous de montage du pare-poussière. (**Voir la Figure 2**)
 - Le support d'aile (10001495) doit être monté à l'intérieur, en direction du châssis.
 - Couple recommandé : 160 à 170 pi-lb.**

FIGURE 2



- D. Retirer les trois boulons de 1/2 po, illustrés à la **Figure 3**, du tube de came de frein.
 - a. Ne pas retirer pas le quatrième boulon de 1/2 po du tube de came.
- E. Utiliser trois boulons à bride 1/2 po-13 x 2 po fournis dans la trousse et les rondelles fendues existantes pour fixer le support d'aile avant (10001522) au tube de came de frein.
 - a. Le support d'aile (10001522) doit être monté à l'intérieur, en direction du châssis.
 - b. **Couple recommandé : 160 à 170 pi-lb.**

REMARQUE :

- Répéter l'étape 2 sur le côté gauche en utilisant les supports d'aile (10001494) et (10001521).

ÉTAPE 3 - POSITIONNEMENT DES SUPPORTS ET DES AILES

- A. Placer l'aile Minimizer sur le pneu en utilisant des cales pour le dégagement. (**Voir la Figure 4**)
 - a. Pour les ailes MIN161200, placer un bloc de 3/4 po sur le dessus du pneu pour établir un dégagement entre le pneu et l'aile. (**Voir la Figure 5**)
 - i. Pour les ailes MIN221800 et MIN2220, utiliser un bloc de 1 1/2 po pour établir le dégagement.
- B. Mesurer la distance entre le sol et le bord inférieur de l'aile aux deux extrémités et ajuster la position de l'aile jusqu'à ce que les deux distances soient égales.
 - a. Les bras en aluminium peuvent avoir besoin d'être ajustés vers l'intérieur ou vers l'extérieur afin d'assurer un contact régulier avec l'aile.



- C. Immobiliser les bras en aluminium (10001492) sur le support d'aile en suivant les étapes indiquées ci-dessous :
 - a. Pour les ailes MIN161200, aligner les bras en aluminium (10001492) sur la face extérieure de l'aile et sur la face intérieure des supports d'aile. (**Voir la Figure 6**)
 - i. Pour les ailes MIN221800, aligner les bras en aluminium sur la face intérieure de l'aile et sur la face extérieure du support d'aile.
 - b. Immobiliser le bras en aluminium contre la surface du support d'aile en acier avec une pince-étau.
 - c. Selon le modèle d'aile utilisé, il se peut que les bras en aluminium soient trop longs.
 - i. Si nécessaire, couper des bras en aluminium tout excès de matériel qui dépasse le pli de la plaque de montage. (**Voir la Figure 7**)

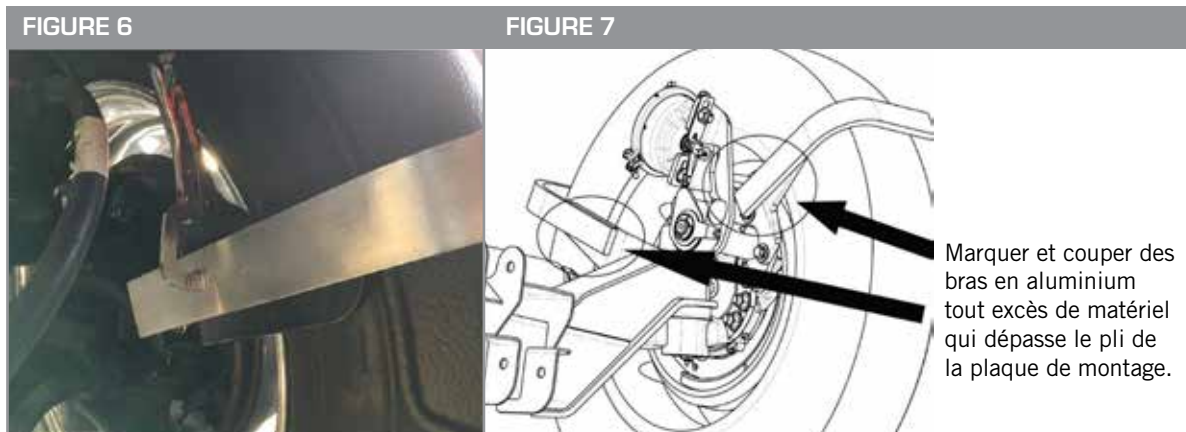

- D. Utiliser les trous du support en acier fixé à l'essieu comme modèle pour localiser et marquer les emplacements des trous de montage dans les bras en aluminium. **(Voir la Figure 8)**
- E. Percer deux trous de 9/16 po dans chaque bras en aluminium aux endroits marqués à l'étape précédente.
- F. Boulonner les bras en aluminium aux supports d'aile en acier à l'aide de boulons à bride 1/2 po x 2 po et d'écrous bloquants à bride de 1/2 po. **(Voir la Figure 9)**
 - a. **Couple recommandé : 160 à 170 pi-lb.**

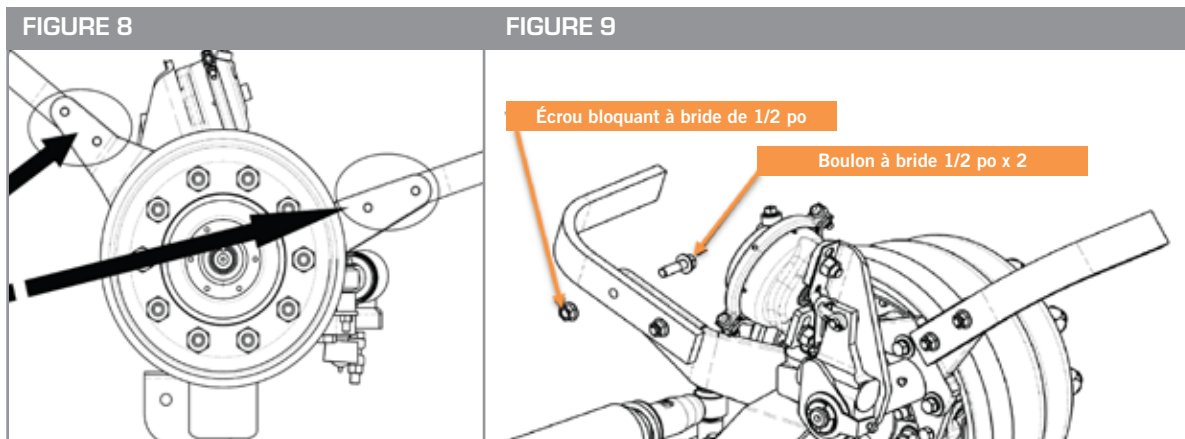

ÉTAPE 4 - FIXATION DE L'AILE AUX SUPPORTS

- A. Fixer les bras en aluminium (10001492) et les plaques d'appui en acier (10001463) à l'aile. **(Voir la Figure 10)**
- B. Les plaques d'appui en acier (10001463) ne sont pas nécessaires pour l'installation des ailes MIN161200 et peuvent être jetées.

REMARQUE :

- La figure 10 est incluse à titre indicatif. Le bras en aluminium peut être monté sur la face extérieure ou intérieure en fonction de l'aile utilisée.
- La plaque de support en acier (10001463) et le bras en aluminium (10001492) **DOIVENT** être installés sur des faces opposées de l'aile pour que la garantie Minimizer soit valide.



- C. Confirmer que l'aile est parallèle au pneu.
- D. Aligner la plaque d'appui en acier (10001463) pour qu'elle affleure (de haut en bas) le bras en aluminium (10001492). Utiliser une plaque par bras en aluminium.
- E. Percer deux trous de passage ou deux trous filetés dans les bras en aluminium.
 - a. L'option 1 consiste à percer deux trous de 11/32 po de diamètre dans l'aile et le bras en aluminium en utilisant la plaque de support en acier comme gabarit.
 - i. Utiliser deux boulons 5/16 po-18 avec les écrous bloquants fournis dans la trousse.
 - b. L'option 2 consiste à percer et fileter deux trous de 5/16 po-18 dans le bras en aluminium en utilisant la plaque de support en acier comme gabarit. Cette option permet d'augmenter le dégagement par rapport aux pneus.
 - c. Des boulons 5/16 po plus courts sont nécessaires pour l'option 2 et ne sont pas inclus dans la trousse.
- F. Installer les boulons de l'aile. Couple recommandé : 5 à 7 lb-pi.
 - a. **NE PAS DÉPASSER LE COUPLE RECOMMANDÉ.**

ÉTAPE 5 - INSPECTION ET RÉPÉTITION POUR TOUTES LES AILES

- A. Répéter les étapes 2 à 4 pour installer les supports et l'aile sur le côté opposé du véhicule.

UNE DIVISION DE **HIGH BAR BRANDS, LLC**



2701 18th Street SW, Owatonna, MN 55060
1-800-248-3855 | Téléc. : 507-583-7540
www.highbarbrands.com