

Documento #10006021

1. Revise la figura 1 y las especificaciones siguientes para verificar el ajuste de la caja al camion.

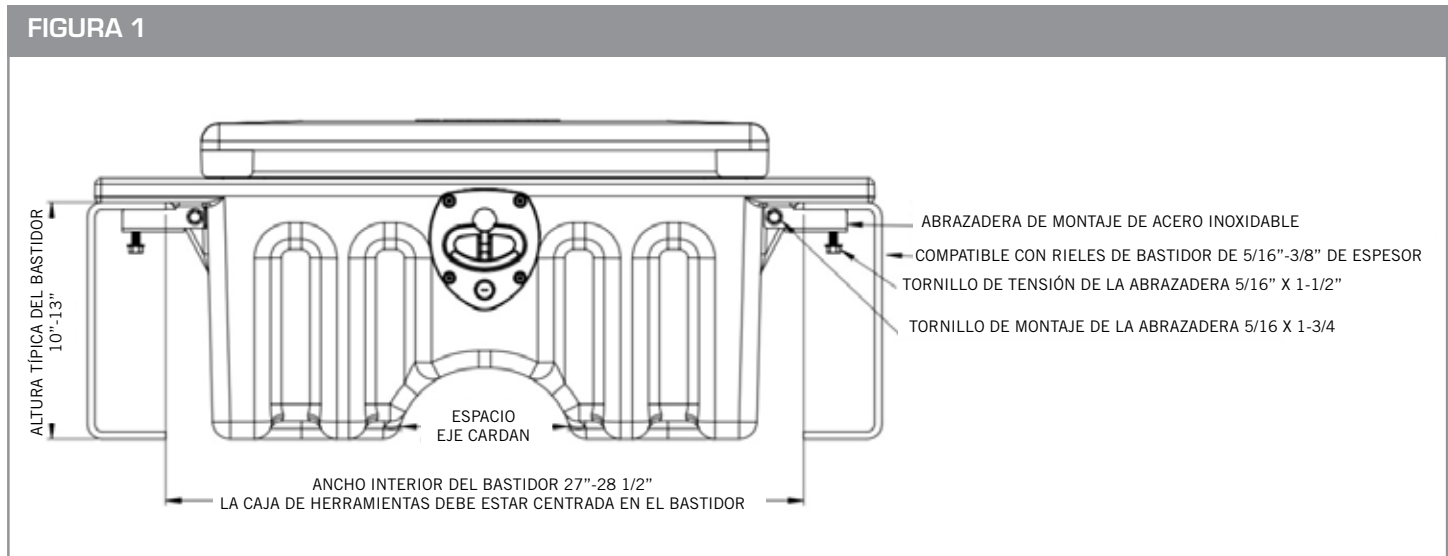

- a. La caja de herramientas en el bastidor está diseñada para aberturas de bastidor de 27" a 28,5" de ancho.
 - b. Las abrazaderas de montaje son compatibles con bastidores de 5/16" o 3/8" de grosor.
 - c. Compruebe que hay espacio libre entre la caja y el eje cardan. Confirme también que no hay interferencias cuando el eje cardan está en movimiento.
 - d. Capacidad máxima de peso de contenido de la caja de herramientas =200 libras.
 - e. Peso máximo del operador de pie en la cubierta = 350 lbs.
 - f. La caja de herramientas en el bastidor también se puede utilizar para guardar las baterías.
 - i. Consulte la página 2 para más detalles.
2. Retire las abrazaderas, las tuercas, los tornillos, el Primer 94 y las tiras de cinta VHB que se muestran en la **Figura 1** de la bolsa del kit de montaje.
 3. Coloque la caja de herramientas en los rieles del bastidor y marque la posición deseada.
 - a. Para un mejor rendimiento, Minimizer recomienda que la caja de herramientas esté centrada en la abertura entre los rieles del bastidor si es posible.
 4. Retire la caja de herramientas del bastidor y colóquela sobre su parte superior para preparar la superficie inferior de la pestaña de montaje.
 - a. Se incluyen cuatro tiras de cinta VHB para evitar que la caja de herramientas se deslice sobre el bastidor.
 - b. Marque las ubicaciones para las tiras de cinta en las (4) esquinas exteriores de la pestaña de polietileno.
 - c. Compruebe que las tiras están bien colocadas para que hagan pleno contacto con el bastidor del camion.
 - d. Aplique Primer 94 a la parte inferior de la pestaña de la caja de herramientas para eliminar el aceite de la superficie del plástico.
 - e. Dejar secar el Primer 94 durante 5 minutos.
 5. Fije las tiras de cinta VHB al borde inferior de la caja de herramientas.
 - a. Presione la tira de cinta durante 30 segundos o hágala rodar con un rodillo en forma de J para obtener una fuerza de adhesión óptima.
 6. Retire el soporte de las tiras de cinta VHB y coloque la caja de herramientas en el lugar deseado del bastidor del camion.

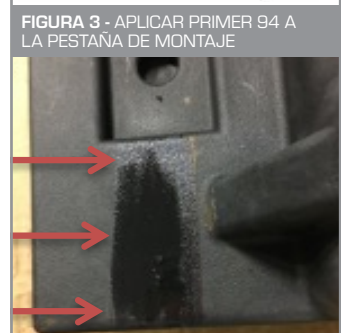
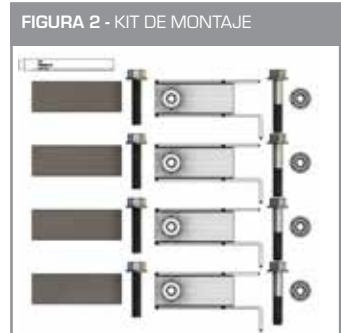

7. Utilice los (4) tornillos de 5/16 x 1,75" suministrados para fijar las abrazaderas de montaje a los orificios existentes en los refuerzos exteriores de la caja de herramientas.
 - a. Alinee las abrazaderas de montaje de manera que queden al ras con el riel del bastidor antes de apretarlas.
 - b. **Apriete los tornillos de montaje a un par de 13 pies. libras.**
8. Gire el tornillo de tensión de la abrazadera de 5/16 " x 1,5" en la tuerca de soldadura de la abrazadera de montaje.
 - a. Gire hasta que el tornillo haga contacto con el bastidor y genere una fuerza hacia abajo en la abrazadera metálica.
 - b. El tornillo girará con dificultad ya que las tuercas de soldadura tienen las roscas distorsionadas (de bloqueo). Utilice una llave de tuerca de 1/2" o una llave de matraca para girar el tornillo.

Recomendaciones de aplicación de la caja de baterías

1. La caja de herramientas en el bastidor tiene espacio suficiente para albergar (2) baterías de camión del Grupo 30 o del Grupo 31, como se muestra en la **Figura 6**.
2. Minimizer ofrece un kit de fijación de la batería (pieza nº 10001433) para esta aplicación (**figura 7**) que debe adquirirse por separado.
3. Los agujeros de ventilación son necesarios cuando se almacenan las baterías en la caja de herramientas (uno cerca de cada batería). Taladre agujeros de ventilación de 1/4" a través de una capa de refuerzo central en cada extremo de la caja.
4. Añada agujeros en la pared trasera de la caja para los puntos de entrada de los cables de la batería. Utilice pasacables de goma (no suministrados) en los orificios para proteger los cables de la batería del desgaste.
 - a. No perforo la tapa de la caja.

Instalación del kit de fijación de la batería

1. El kit de fijación de la batería 10001433 (**mostrado en la Figura 7**) está diseñado para su uso con baterías del Grupo 30 o del Grupo 31.
2. Coloca las baterías en la caja y marca las ubicaciones óptimas.
3. Utilice la plantilla de papel proporcionada para localizar y perforar (8) agujeros de separación de 1/4" para los tornillos en U en la caja. (**Ver la Figura 8**).
4. Instale los (4) tornillos en U, (8) tuercas de jamba y (4) placas de arandela en el interior en la parte inferior de la caja de herramientas.
5. Añada (4) placas de arandela y (8) tuercas de bloqueo de nylon en la superficie inferior exterior de la caja y apriételas hasta que queden ajustadas.
6. Instale los ganchos en J y la abrazadera de la batería de polietileno. Utilice las arandelas planas y las (4) tuercas de bloqueo de nylon y apriételas hasta que queden ajustadas.

FIGURA 5 - INSTALACIÓN DE LA ABRAZADERA DE MONTAJE



FIGURA 6 - APLICACIÓN DE LA CAJA DE BATERÍA



FIGURA 7 - KIT DE FIJACIÓN DE LA BATERÍA

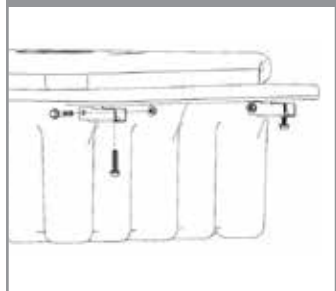

FIGURE 7 - KIT DE FIJACIÓN DE LA BATERÍA

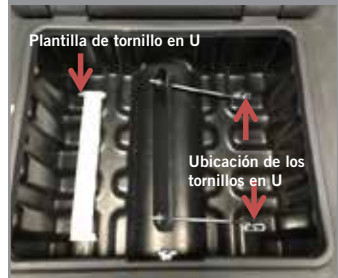

UNA DIVISIÓN DE **HIGH BAR BRANDS, LLC**



2701 18th Street SW, Owatonna, MN 55060
 1-800-248-3855 | Fax: 507-583-7540
www.highbarbrands.com