

Document 10006041

- Dans les cas où un support de montage d'aile est situé à plus de 38,1 cm (15 po) au-dessus du bord inférieur d'une aile Minimizer (**comme montré dans la Figure 1**), un renfort supplémentaire peut être nécessaire sur le bord d'attaque de l'aile afin de protéger la section d'aile avant de toute interférence avec un pneu.
- La quantité de dégagement entre la surface intérieure avant de l'aile et le pneu est le deuxième facteur à prendre en compte pour décider de l'ajout ou non d'un renfort.
- **S'il y a moins de 7,62 cm (3 po) de dégagement entre la bande de roulement du pneu et la surface intérieure avant de l'aile, il s'avère généralement une bonne précaution d'ajouter un renfort à l'avant de l'aile.** Dans la plupart des cas où il y a 7,62 cm (3 po) de dégagement ou plus, le renforcement supplémentaire n'est pas nécessaire.

FIGURE 1 - EXEMPLE D'EMPLACEMENT DE SUPPORT ET DE DÉGAGEMENT

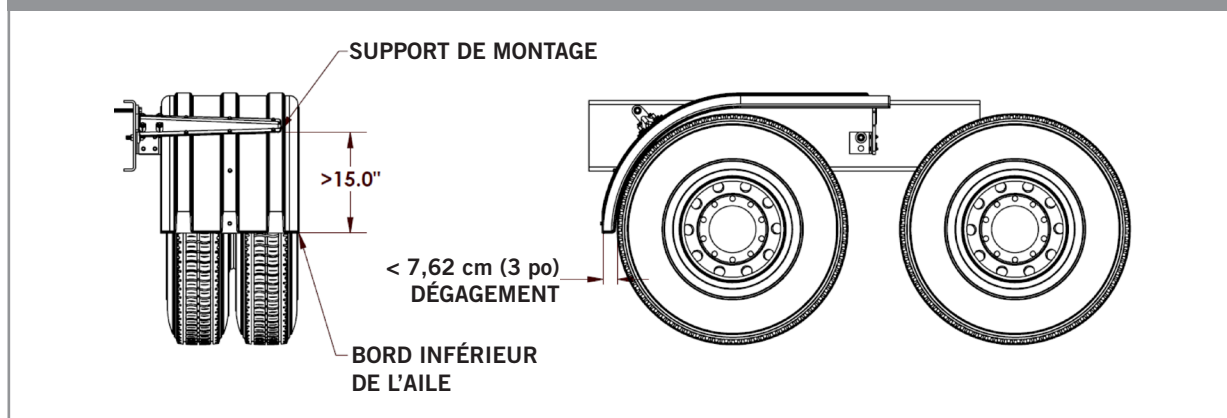

- Les directives ci-dessus s'appliquent aux produits ailes Minimizer suivantes : MIN200, MIN300, MIN600, MIN700, MIN900, MIN950, MIN1352/1354, MIN1500/1554, MIN1550, MIN1600, MIN1900, MIN2260, MIN2480, MIIN9900, MIN9950, MINTA910, MINTA900, MINTA1554, MINTF900, MINTF1554.

Options de renforcement recommandées

- Fabriquer une bande de renfort métallique qui pourra être fixée à la nervure centrale du bord d'attaque de l'aile avant.
- Les matériaux recommandés sont une barre d'acier A36 de 0,317 x 5,08 cm (1/8 X 2 po) ou une barre d'aluminium 6061 de 0,625 x 5,08 cm (1/4 X 2 po).
- La barre métallique doit partir du bord inférieur de l'aile ou du bord inférieur de la nervure structurelle (selon la conception de l'aile) et s'étendre jusqu'au support de montage. Voir la **Figure 2** ci-dessous pour un exemple.
- Les deux boulons qui fixent le support de montage à la nervure centrale de l'aile doivent également fixer le renfort métallique à l'aile.

FIGURE 2 - EXEMPLE D'AILE MIN950 AVEC RENFORT MÉTALLIQUE

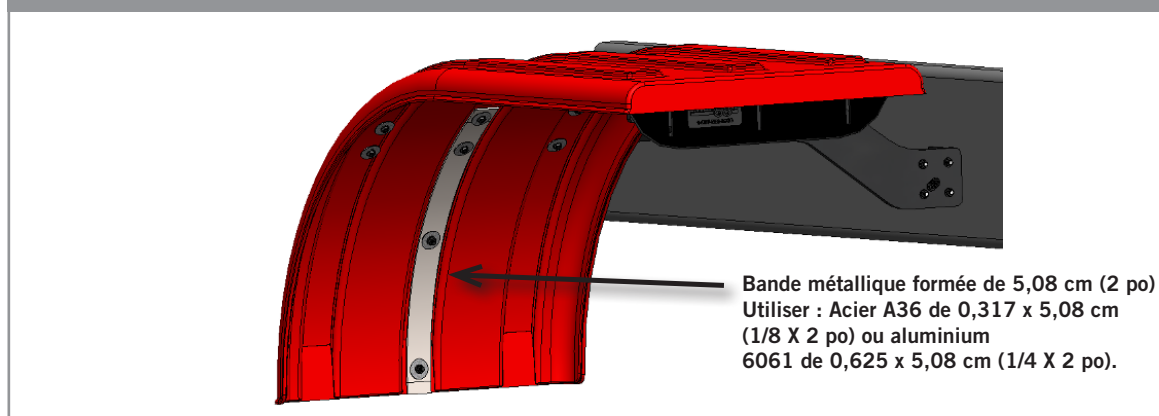

Processus étape par étape

1. Déterminer la longueur de matériau nécessaire.
 - a. Mesurer la distance entre le bord inférieur de l'aile et le boulon supérieur du support de montage.
 - b. Ajouter 10,16 cm (4 po) supplémentaires à la dimension mesurée pour une marge de pliage.
2. Couper la barre métallique à la longueur voulue. Utiliser la dimension de l'étape 1 b.
3. Former la barre métallique pour qu'elle corresponde à l'arc de l'aile.
4. Adapter et accrocher le renfort formé sur la nervure centrale de l'aile pour confirmer que la forme est correcte.
5. Percer des trous de dégagement de 0,79 cm (5/16 po) dans l'aile pour fixer la bande de renfort à l'ensemble aile et support. Deux des trous doivent se trouver au même endroit que les boulons du support de montage central. Utiliser un minimum de quatre boulons par bande. Voir la **Figure 3** ci-dessous pour les emplacements de fixations recommandés.
6. Marquer les emplacements des trous dans le renfort métallique et le retirer pour percer les trous.
7. Fixer le renfort en métal à l'aile. Utiliser des boulons de 0,79 x 3,18 cm (5/16 X 1 1/4 po) et des écrous de blocage de 0,79 cm (5/16 po).

Le couple de serrage recommandé pour les boulons est de 13,56 à 20,34 N•m (10 à 15 pi-lb). Le matériel de fixation à tête de bride est recommandé. Si le matériel de fixation à bride n'est pas disponible, utiliser des rondelles d'aile sur la tête de boulon et l'écrou.

FIGURE 3 – VUE DES FIXATIONS DE 0,79 CM (5/16 PO) (MIN950)

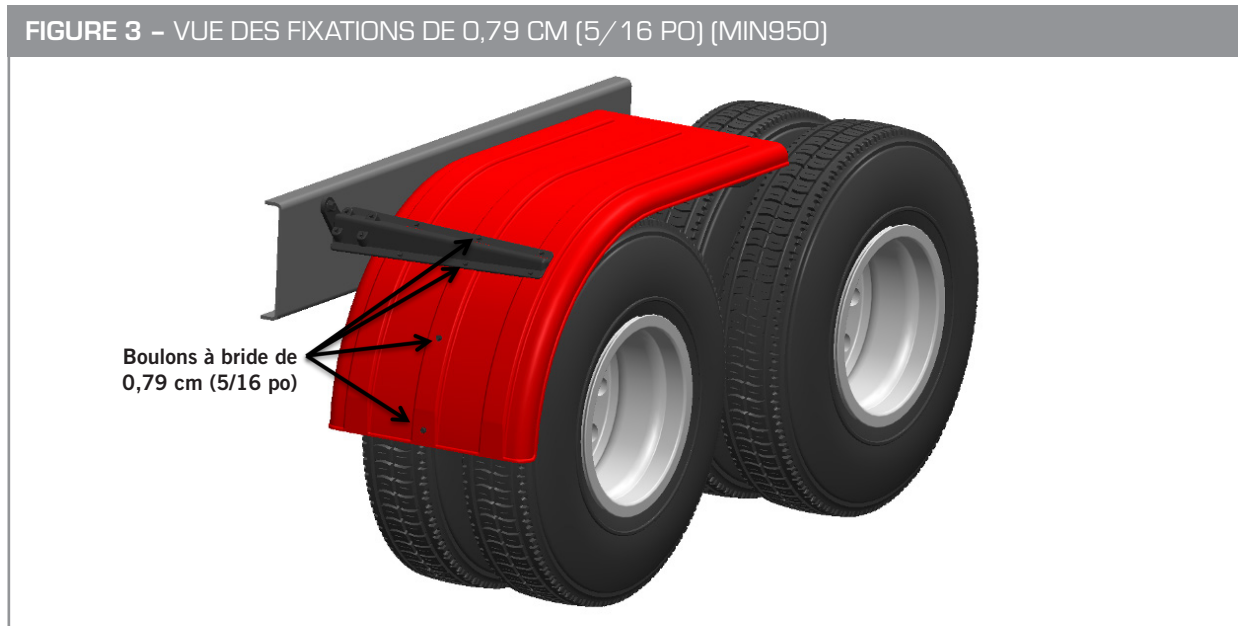

UNE DIVISION DE **HIGH BAR BRANDS, LLC**



2701 18th Street SW, Owatonna, MN 55060
1 800 248-3855 | Téléc. : 507-583-7540
www.highbarbrands.com